

MOTOBINEUSE **SIMAR** TYPE 10
Schéma d'entretien

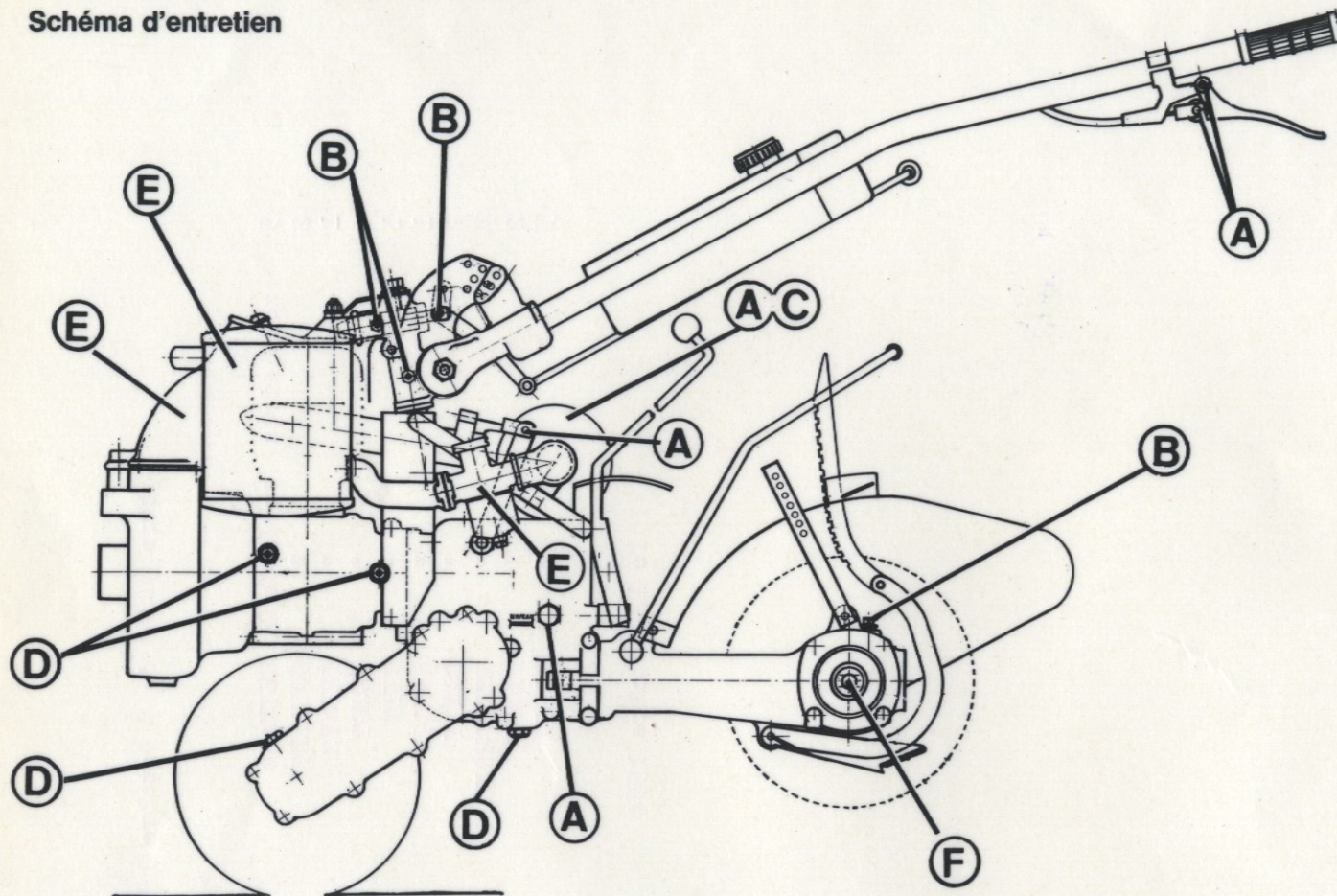

A CHAQUE CHANGEMENT DE
LARGEUR DE FRAISE

contrôler les points F

- 1) nettoyer le cache-poussière de l'arbre de fraise.
- 2) contrôler le serrage du boulon qui tient le patin de fraise.
- 3) nettoyer le logement des entraîneurs sur les moyeux de fraise.

UNE OU PLUSIEURS FOIS PAR AN
SUIVANT L'UTILISATION

contrôler les points E

- 1) décalaminer le pot d'échappement, les lumières du cylindre, la culasse, nettoyer les ailettes du cylindre.
- 2) nettoyer le carburateur.
- 3) contrôler, éventuellement changer la bougie CHAMPION UD 16.

Toutes les 10 h :

contrôler les points A du schéma

- 1) nettoyer le filtre à air.
- 2) vérifier le niveau d'huile de la boîte (SAE 90 - 0,8 lit.)
- 3) huiler les 2 étriers du câble d'embrayage.

Toutes les 50 h :

contrôler les points B du schéma

- 1) le niveau d'huile du carter de fraise (SAE 90).
- 2) huiler la commande du verrou (mais pas le verrou)
- 3) graisser les graisseurs du pivot du guidon.
- 4) huiler la manette des gaz.

Toutes les 100 h :

contrôler les points C du schéma (ou plus souvent suivant les conditions de travail)

- 1) changer la cartouche du filtre à air PICO No. 25128.
- 2) vérifier les joints et raccords du filtre.

Toutes les 200 h :

contrôler les points D du schéma

- 1) vidanger la boîte à vitesses (0,8 lit. d'huile SAE 90)
- 2) compléter avec de la graisse consistante le carter de chaîne.
- 3) donner un coup de pompe aux 2 graisseurs du moteur.